

Sturzpad-Kit KAWASAKI Z 750 ('07 -)

Frame Slider Kit KAWASAKI Z 750 ('07 -)

Montagehinweise

Alle vom Motorrad gelösten Schrauben sind gemäß Herstellerangaben wieder zu montieren, oder mit von SW-MOTECH gelieferten Schrauben zu ersetzen. Falls nicht anderweitig definiert, diese Schrauben nach Tabelle anziehen.

M6	9,6 Nm
M8	23 Nm
M10	46 Nm

Gegebenenfalls Schrauben mit flüssiger Schraubensicherung einkleben.

Prüfen Sie nach 50 km alle Verbindungen auf festen Sitz.

**Technische Änderungen vorbehalten.
Irrtümer ausgenommen.**

Mounting Instructions

SW-MOTECH products should be installed by a qualified, experienced motorcycle technician. If you are unsure of your ability to properly install a product, please have the product installed by your local motorcycle dealer. SW Motech takes no responsibility for damages caused by improper installation.

All screws, bolts and nuts, including all replacement hardware provided by SW-MOTECH, should be tightened to the torque specified in the OEM maintenance manual for your motorcycle. If no torque specifications are provided in the OEM maintenance manual, the following torques may be used:

M6	9,6 Nm
M8	23 Nm
M10	46 Nm

All screws, bolts and nuts should be checked after driving the first 50 km to ensure that all are tightened to the proper torque.

Medium strength liquid thread-locker (i.e., "Loctite") should be used to secure all screws, bolts and nuts.

Subject to change. Not responsible for typos.

SW-MOTECH GmbH & Co. KG
Ernteweg 8/10
35282 Rauschenberg
Germany

Tel. +49 (0) 64 25/8 16 8-00
Fax +49 (0) 64 25/8 16 8-10

info@sw-motech.com
www.sw-motech.com

Verschrauben Sie das Anbaublech (4) auf der linken Fahrzeugseite, wie in **Schritt 1** gezeigt. Verkleben Sie die Schraube (7) und Mutter (10) unbedingt mit flüssiger Schraubensicherung. Ziehen Sie alle Schrauben an. Achten Sie dabei auf das vom Hersteller vorgeschriebene Anzugsmoment. Führen Sie nun **Schritt 1** auf der rechten Fahrzeugseite durch. Verschrauben Sie das für diese Seite vorgesehene Anbaublech (11) analog zur linken Seite. Benutzen Sie Schraube (14) am hinteren Anbaupunkt. Verkleben Sie die Schraube (14) und Mutter (17) unbedingt mit flüssiger Schraubensicherung. Verschrauben Sie nun beidseitig die restlichen Teile, wie in **Schritt 2** dargestellt.

Fasten the mounting bracket (4) first on the left side of the motorcycle, as shown in **step 1**. Use liquide thread locker to secure screw (7) and nut (10). Then tighten all screws. Pay attention to the manufacturer's specified torque. Now attach the mounting bracket (11) at the right side, following the same procedure. Make sure to use screw (14) at the rear fixing point, as shown in the picture. Use liquide thread locker to secure screw (14) and nut (17).

Then attach the parts shown in **step 2** at both sides.

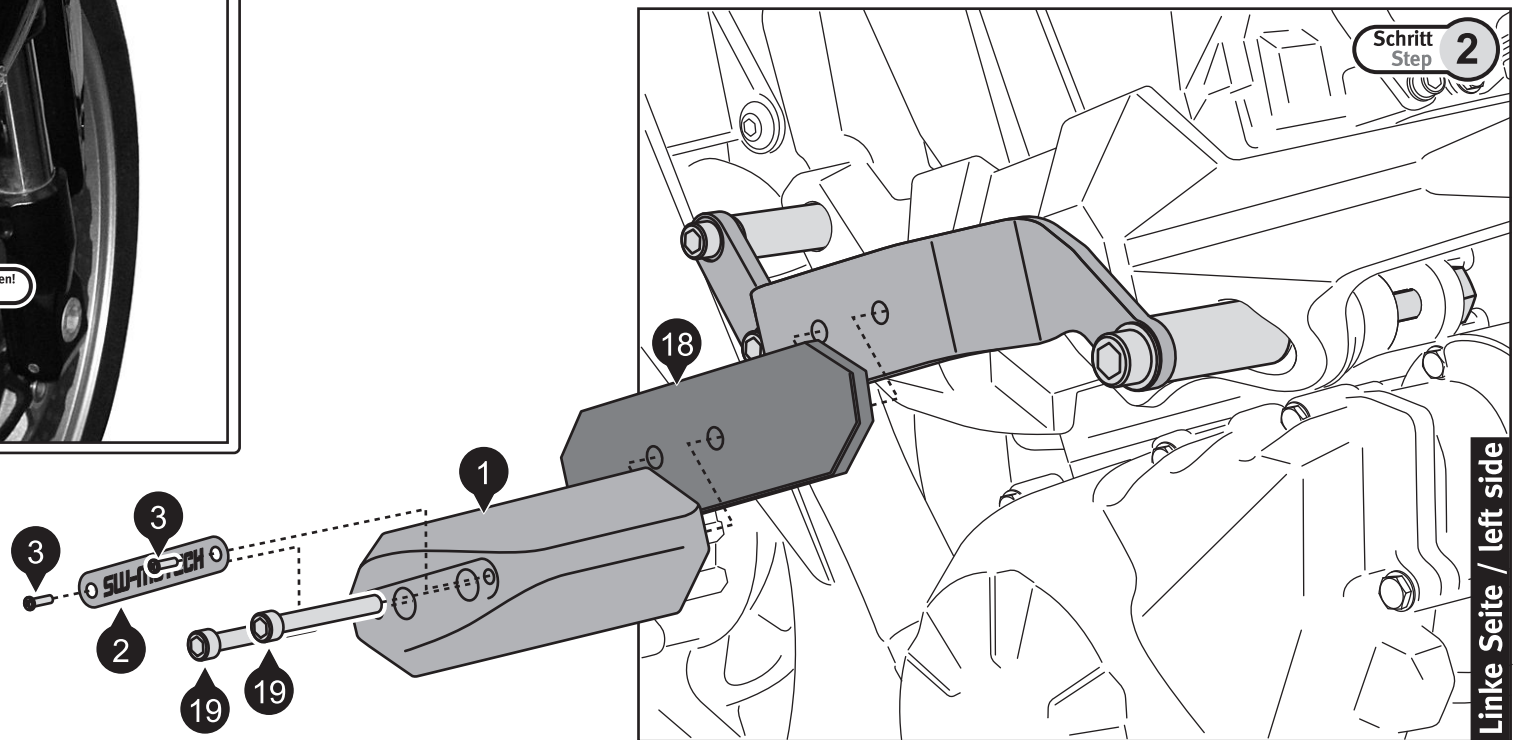
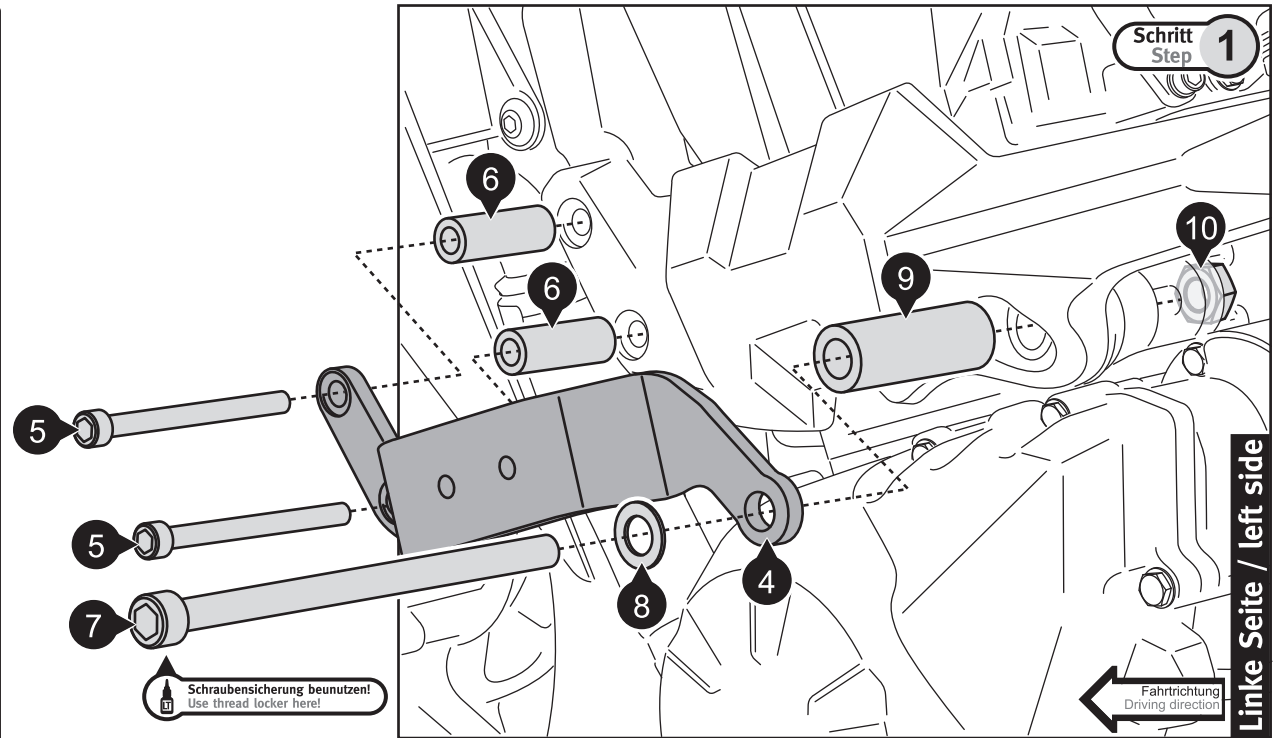
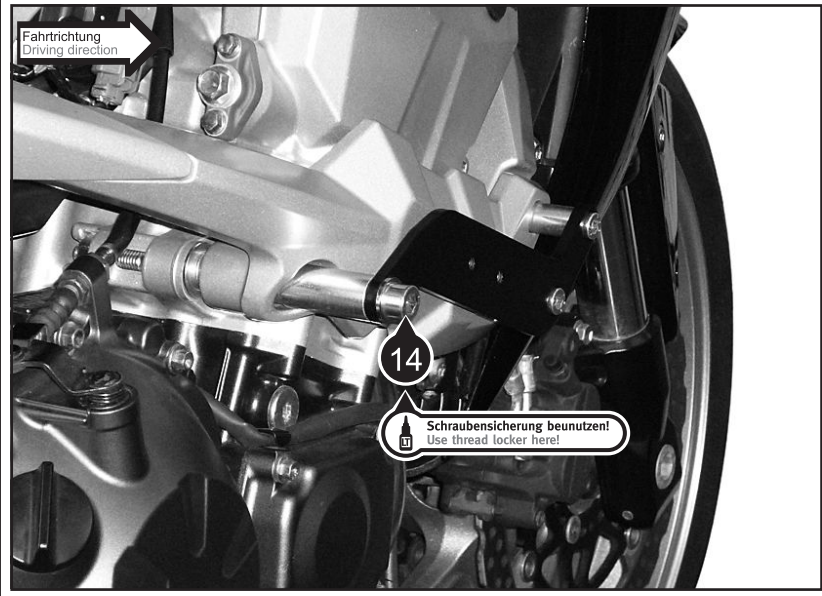

1

Sturzpad
Frame Slider

STP.00.590.001 02

Anzahl/ Pcs. 2

2

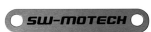
Logoplatte
Logo Plate

LOG.00.000.001 02

Anzahl/ Pcs. 2

3

Gewindefurchende
Schraube
Self-tapping Screw

M3 x 6 GEFU

Anzahl/ Pcs. 4

STP.00.590.10000/B

4

Anbaublech
Mounting Bracket

linke Seite/left side

STP.08.590.010 01

Anzahl/ Pcs. 1

5

Innensechskant-
schraube
Hexagon Socket Screw

Festigkeitsklasse 10.9

M8 x 70 DIN 912

Anzahl/ Pcs. 2

6

Distanzbuchse
Spacer

Da:15 Di:8,4 h:28

Anzahl/ Pcs. 2

7

Innensechskant-
schraube
Hexagon Socket Screw

Festigkeitsklasse 10.9

M10 x 130 DIN 912

Anzahl/ Pcs. 1

8

Unterlegscheibe
Washer

A 10,5 DIN 125

Anzahl/ Pcs. 1

9

Distanzbuchse
Spacer

Da:20 Di:10,5 h:42

Anzahl/ Pcs. 1

10

Mutter
Nut

M10 DIN 934

Anzahl/ Pcs. 1

STP.08.590.10400/B

11

Anbaublech
Mounting Bracket

rechte Seite/right side

STP.08.590.009 01

Anzahl/ Pcs. 1

12

Innensechskant-
schraube
Hexagon Socket Screw

Festigkeitsklasse 10.9

M8 x 70 DIN 912

Anzahl/ Pcs. 2

13

Distanzbuchse
Spacer

Da:15 Di:8,4 h:28

Anzahl/ Pcs. 2

14

Innensechskant-
schraube
Hexagon Socket Screw

Festigkeitsklasse 10.9

M10 x 150 DIN 912

Anzahl/ Pcs. 1

15

Unterlegscheibe
Washer

A 10,5 DIN 125

Anzahl/ Pcs. 1

16

Distanzbuchse
Spacer

Da:20 Di:10,5 h:42

Anzahl/ Pcs. 1

17

Mutter
Nut

M10 DIN 934

Anzahl/ Pcs. 1

18

Adapterplatte
Adapter Plate

STP.00.590.007 00

Anzahl/ Pcs. 2

19

Innensechskant-
schraube
Hexagon Socket Screw

M6 x 45 DIN 912

Anzahl/ Pcs. 4