



KFT.01.730.20000/B

Revision: 01

QUICK-LOCK EVO Kofferträger HONDA CBF 1000 F ('10-)

QUICK-LOCK EVO Side Carrier HONDA CBF 1000 F ('10-)

#### Montagehinweise

**Dieses Produkt wurde für Fahrzeuge im Originalzustand entwickelt. Die Kompatibilität mit Zubehörteilen anderer Hersteller kann nicht gewährleistet werden.**

Fahren Sie nicht mit montierten Kofferträgern ohne Koffer. Wenn Sie ohne Gepäck fahren, bitte die Kofferträger demontieren.

Alle vom Motorrad gelösten Schrauben sind gemäß Herstellerangaben wieder zu montieren, oder mit von SW-MOTECH gelieferten Schrauben zu ersetzen. Falls nicht anderweitig definiert, diese Schrauben nach Tabelle anziehen.

M6	9,6 Nm
M8	23 Nm

Gegebenenfalls Schrauben mit flüssiger Schraubensicherung einkleben. Prüfen Sie regelmäßig alle Verbindungen auf festen Sitz.

**Maximale Zuladung: 12,5 kg pro Kofferträger/Seite (inklusive Koffer und Adapterkit). Es gilt die vom Hersteller genannte, maximale Zuladung des Fahrzeugs. Höchstgeschwindigkeit mit montierten Koffern: 130 km/h. Technische Änderungen vorbehalten. Irrtümer ausgenommen.**

SW-MOTECH GmbH & Co. KG  
Ernteweg 8/10  
35282 Rauschenberg  
Germany

Tel. +49 (0) 64 25/8 16 8-00  
Fax +49 (0) 64 25/8 16 8-10

info@sw-motech.com  
www.sw-motech.com

#### Mounting Instructions

**This product is designed only for mounting on vehicles in their original condition. We do not guarantee compatibility with accessories from other manufacturers.**

German safety regulations require that no metal edge with a radius of less than 2.5 mm be exposed while driving a motorcycle. The side carriers should not be used when luggage is not attached to them.

SW-MOTECH products should be installed by a qualified, experienced motorcycle technician. If you are unsure of your ability to properly install a product, please have the product installed by your local motorcycle dealer. SW-MOTECH takes no responsibility for damages caused by improper installation.

All screws, bolts and nuts, including all replacement hardware provided by SW-MOTECH, should be tightened to the torque specified in the OEM maintenance manual for your motorcycle. If no torque specifications are provided in the OEM maintenance manual, the following torques may be used:

M6	9,6 Nm
M8	23 Nm

All screws, bolts and nuts should be checked regularly to ensure that all are tightened to the proper torque. Medium strength liquid thread-locker (i.e., "Loctite") should be used to secure all screws, bolts and nuts.

**Maximum load: 12.5 kg (27.5 lbs) per side carrier (inclusive case and adapter kit). The manufacturer's maximum load of the motorbike is still valid. Maximum speed with mounted cases: 130 km/h (80 mph). Subject to change. Not responsible for typos.**

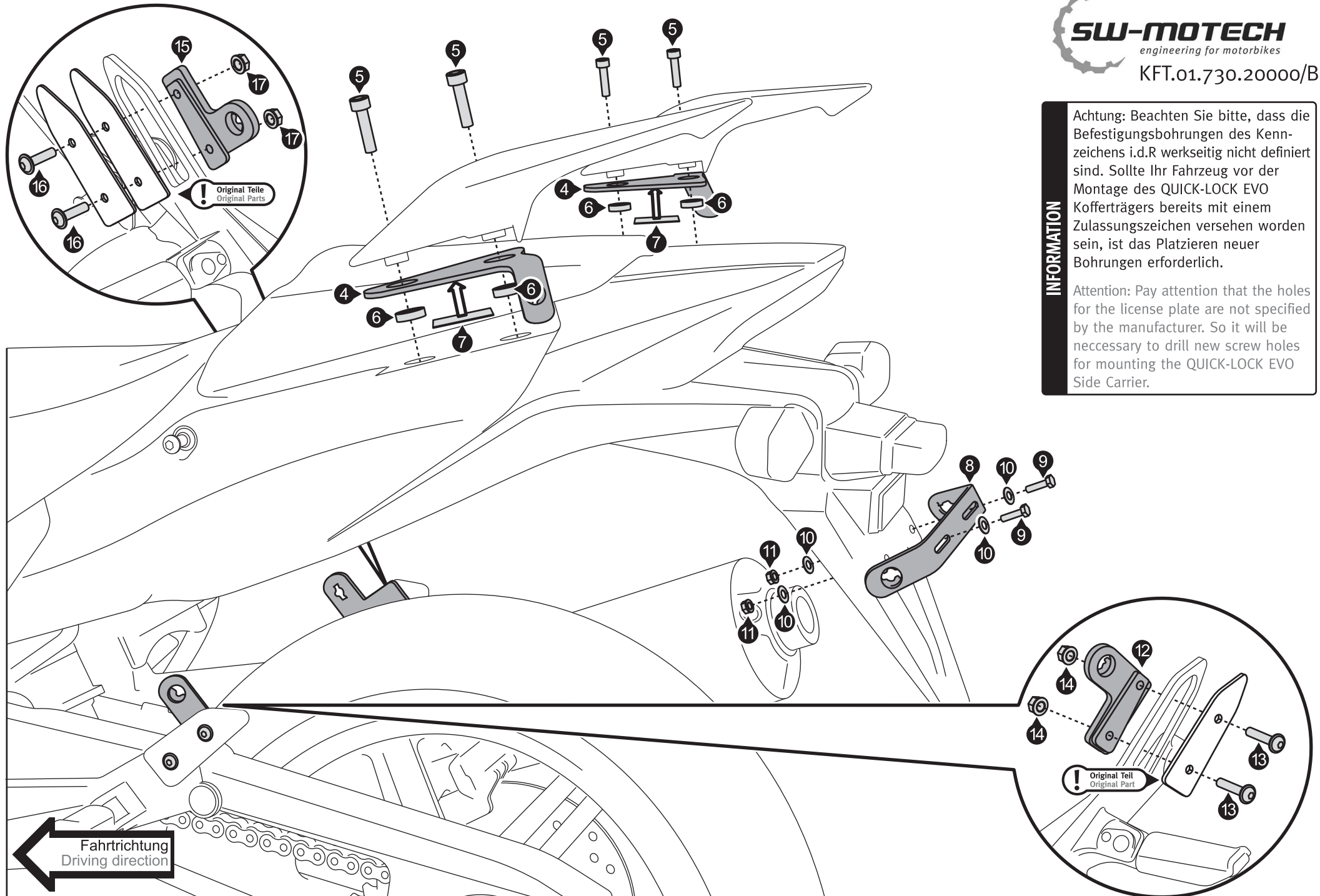

**INFORMATION**

Achtung: Beachten Sie bitte, dass die Befestigungsbohrungen des Kennzeichens i.d.R werkseitig nicht definiert sind. Sollte Ihr Fahrzeug vor der Montage des QUICK-LOCK EVO Kofferträgers bereits mit einem Zulassungszeichen versehen worden sein, ist das Platzieren neuer Bohrungen erforderlich.

Attention: Pay attention that the holes for the license plate are not specified by the manufacturer. So it will be necessary to drill new screw holes for mounting the QUICK-LOCK EVO Side Carrier.

**INFORMATION**

Benutzen Sie einen Schraubendreher um die QUICK-LOCK EVO-Kofferträger mit Hilfe der Schnellverschlüsse zu montieren / demontieren. Setzen Sie die Schnellverschlüsse an den mit dem Schnellverschluss-Symbol markierten Verbindungspunkten ein.

Use a screwdriver to attach / detach the quick fasteners of the QUICK-LOCK EVO Side Carriers. Attach the quick fasteners at the fixing points marked with the quick fastener-symbol.

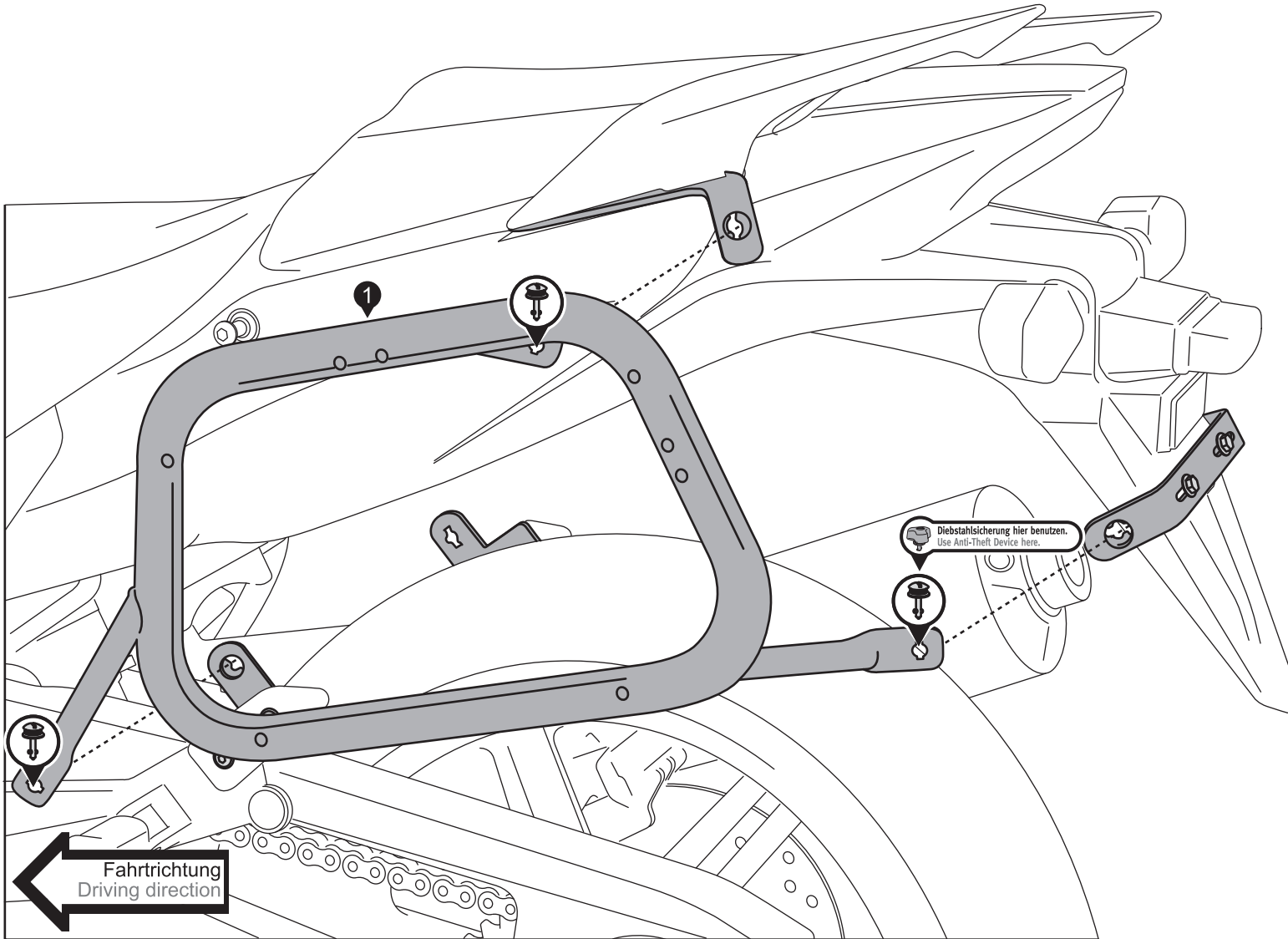

1 Kofferträger  
Side Carrier



KFT.01.730.961/962 **00**  
 Anzahl/ Pcs. 2 (L/R)

4 Anbaublech  
Mounting Bracket



KFT.01.730.001 **00**  
 Anzahl/ Pcs. 2 (L/R)

8 Querverbinder  
Cross Girder



GPT.06.478.003 **00**  
 Anzahl/ Pcs. 1

12 Anbaublech  
Mounting Bracket



Linke Seite/Left Side  
 KFT.01.065.001 **04**  
 Anzahl/ Pcs. 1

15 Anbaublech  
Mounting Bracket



Rechte Seite/Right Side  
 KFT.01.065.001 **04**  
 Anzahl/ Pcs. 1

2 Schnellverschluss  
Quick Fastener



CAM.2312S21-12AHNV  
 Anzahl/ Pcs. 6

5 Innensechskant-  
schraube  
Hexagon Socket Screw



M8 x 30 DIN 912  
 Anzahl/ Pcs. 4

9 Sechskantschraube  
Hexagon Screw



M6 x 20 DIN 933  
 Anzahl/ Pcs. 2

13 Linsenkopfschraube  
Lenshead Screw



schwarz/black  
 M6 x 25 ISO 7380  
 Anzahl/ Pcs. 2

16 Linsenkopfschraube  
Lenshead Screw



schwarz/black  
 M6 x 25 ISO 7380  
 Anzahl/ Pcs. 2

3 Sicherungsring  
Retaining Ring



CAM.2312S10-1BP  
 Anzahl/ Pcs. 6

6 Distanzbuchse  
Spacer



Da:16 Di:10,5 h:5  
 Anzahl/ Pcs. 4

10 Unterlegscheibe  
Washer



A 6,4 DIN 9021  
 Anzahl/ Pcs. 4

14 Mutter mit Bund,  
selbstsichernd  
Lock Nut with Flange



schwarz/black  
 M6 DIN 6927  
 Anzahl/ Pcs. 2

17 Mutter mit Bund,  
selbstsichernd  
Lock Nut with Flange



schwarz/black  
 M6 DIN 6927  
 Anzahl/ Pcs. 2

7 Schonstreifen  
Protection Strip



60 mm  
 BTG.00.088.057  
 Anzahl/ Pcs. 2

11 Mutter mit Bund,  
selbstsichernd  
Lock Nut with Flange



schwarz/black  
 M6 DIN 6927  
 Anzahl/ Pcs. 2